

漏電遮断器取扱説明書 Instruction Manual for Earth Leakage Circuit Breaker

形式 (Types)
ZE250-SF
ZS250-SF
ZS250-SM

漏電警報付ブレーカ取扱説明書 Instruction Manual for Circuit Breaker with Earth Leakage Alarm Function

形式 (Types)
ZAE250-SF
ZAS250-SF

漏電警報付ブレーカは漏電遮断器ではありません。通常の配線用遮断器の機能に加えて、漏電を検出し、回路を遮断することなく漏電警報を行う機能を持っています。ご使用に際しましては設置義務等をご考慮下さい。

Circuit Breaker with Earth Leakage Alarm Function is not an earth leakage circuit breaker, but a molded-case circuit breaker having an added function that detects earth leakage and provides a leakage alarm without breaking the circuit. Observe local codes or regulations when installing the product.

本説明書は、ご使用になる方のお手元で大切に保管してください。本書に述べていない取扱い、及び誤った取扱いによって生じる損害に関して、弊社は一切責任を負いません。

Please retain this manual for future reference. The Manufacturer assumes no responsibility for damages resulting from non-application or incorrect application of the instructions provided herein.

寺崎電気産業株式会社

〒547-0002
大阪府平野区加美東6-13-47

TEL 06-6791-2756

FAX 06-6791-2732

http://www.terasaki.co.jp

kiki-info@terasaki.co.jp

2G1027SAD (KRB-0657d)

TERASAKI ELECTRIC CO., LTD.

6-13-47 Kamihigashi, Hiranoku, Osaka
547-0002, Japan

TEL +81-6-6791-2763

FAX +81-6-6791-2732

http://www.terasaki.co.jp

int-sales@terasaki.co.jp

1 安全上のご注意

施工、使用、保守・点検の前に必ずこの取扱説明書とその他の付属書類を全て熟読し、正しくご使用下さい。この取扱説明書では、安全注意事項のランクを「危険」、「注意」として区分してあります。

⚠️危険：取扱いを誤った場合に、危険な状況が起りえて、死亡または重傷を受ける可能性があります。想定される場合。

⚠️注意：取扱いを誤った場合に、危険な状況が起りえて、中程度の傷害や軽傷を受ける可能性があります。想定される場合。

なお、**⚠️注意**に記載した事項でも、状況によっては重大な結果に結びつく場合があります。いずれも重要な内容ですので必ず守って下さい。

■施工上の注意 (施工に必要な各部の詳細寸法は主カタログを参照して下さい。)

⚠️ 注意

- 電気工事は、有資格者(電気工事事)が行って下さい。
- 高温、多湿、過度の塵埃、腐食性ガス、振動、衝撃など異常環境に設置しないで下さい。火災の原因となったり、正常に動作しないおそれがあります。
- ゴミ、コンクリート粉、鉄粉などの異物及び雨水などがブレーカ内部に入らないように施工して下さい。火災の原因となったり、不動作のおそれがあります。
- 施工作業は、上位ブレーカなどを切(OFF)にし、充電していないことを確認して行って下さい。感電のおそれがあります。
- 本体銘板に記載された定格電圧が使用電圧に適合していることを確認して施工作業を行って下さい。不動作及び故障の原因になります。
- 電線またはブスバー接続の際、端子ねじは標準締付トルクで確実に締付けて下さい。火災の原因となります。
- 端子ねじの締付け時及び接続後、端子部に無理な力が加わらないようにして下さい。端子部への過大な応力は、火災の原因となります。
- 表面形ブレーカの裸導体間は、端子バリアと重なるまで又はブレーカ根元まで、絶縁チューブ、絶縁テープ等で電源側充電露出部全てを絶縁して下さい。ブレーカと同梱の端子バリアは必ずご使用下さい。電源短絡する恐れがあります。
- アークガス排出口はふさがらないでアークスペース(絶縁距離)を十分確保して下さい。遮断できない場合があります。
- 3極ブレーカを単相2線式回路に使用する場合、左-右極間に電源を接続してください。漏電引外しまたは漏電警報の機能が働きます。
- テストボタンを押して正常に動作することを確認して下さい。正常結線後、ハンドルを「ON」にし、電圧印加状態でテストボタンを押して漏電引外しまたは漏電警報の動作確認を行って下さい。2~3秒テストボタンを押し続けても動作しない場合は故障です。至急最寄りの当社営業所にご連絡下さい。

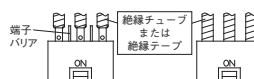

■使用上の注意

⚠️ 危険

- 漏電遮断器は行きと帰りの電流との差が規定以上になった時に動作する仕組みとなっており、図の場合には動作しません。よって2ヶ所の裸充電部に絶対に触らないようにして下さい。
- 端子部に触れないで下さい。感電の恐れがあります。

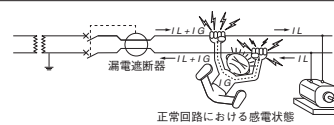

⚠️ 注意

- 漏電警報が出力された場合は、負荷機器や回路の絶縁を点検して下さい。感電や火災のおそれがあります。
- 自動的にトリップ(遮断)した場合は、原因を取り除いてからハンドルを入(ON)にして下さい。大電流(短絡電流)を遮断した場合は、ブレーカを点検して下さい。火災のおそれがあります。
- 負荷機器のアース端子は必ず接地して下さい。
- 月に1回程度テストボタンを押して漏電引外しまたは漏電警報の動作確認を行って下さい。(漏電警報の場合、漏電警報が出力されても設備に不都合が生じないことをテスト前にご確認下さい。)2~3秒押し続けても動作しない場合は故障です。新品と交換してください。

■保守・点検上の注意

⚠️ 注意

- 保守・点検は、専門知識を有する人が行って下さい。
- 保守・点検は、上位遮断器を切(OFF)にし、充電していないことを確認して行って下さい。感電のおそれがあります。
- 端子ねじは、定期的に標準締付トルクで増し締めして下さい。火災の原因となります。
- 電圧印加状態でテストボタンを押して漏電引外しまたは漏電警報の動作確認を行って下さい。2~3秒押し続けても動作しない場合は故障です。新品と交換して下さい。

■その他の注意

- ・付属装置のリード線を持って持ち運びしないで下さい。故障の原因となります。
- ・ブレーカの本体のカバーは開けないで下さい。性能と品質を保証できません。(アクセサリーカバーを除く)
- ・ブレーカに接続する電線や導体は定格電流に適した断面積のものを使用して下さい。断面積が小さいと、不要動作及び過熱のおそれがあります。
- ・負荷側の左-右極間で耐電圧試験及び絶縁抵抗測定は行わないで下さい。破損のおそれがあります。
- ・感度電流の切替は(切替形のみ)ご指定のない場合、100mA設定で納入しております。使用上最適な値に設定された後は、不用意に設定を変えないで下さい。
- ・動作時間の切替は(切替形のみ)ご指定のない場合、0.45秒設定で納入しております。使用上最適な値に設定された後は、不用意に設定を変えないで下さい。時延形では感電保護はできません。
- ・本製品を廃棄するときは、産業廃棄物として処理して下さい。
- ・漏電遮断器のテストボタンは、通常の〇(OFF)動作には使用しないで下さい。

2 内容物一覧/必要となる工具 Packaged Items / Assembly tools

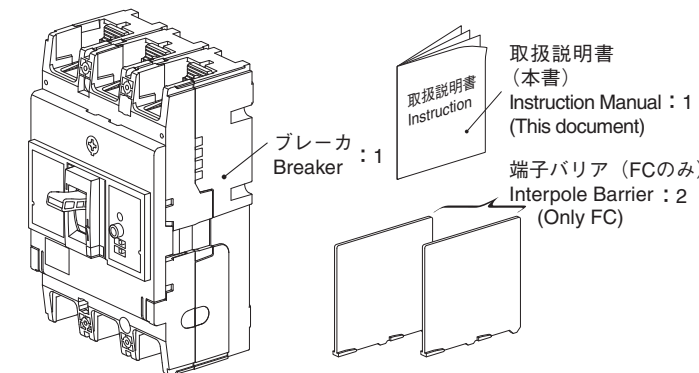

接続/極数 Connections/Poles	数 Qty	取付ねじ Mounting screw	数 Qty	接続ねじ Connecting screw
表面形 (FC) Front Connection	3P 2	M4X55	3P 6	M8X20
裏面形 (RC) Rear Connection	3P 2	M4X55	3P 6	M8X25
埋込形 (FP) Flush Plate Where Applicable	3P 4	M5X16	3P 6	M8X25

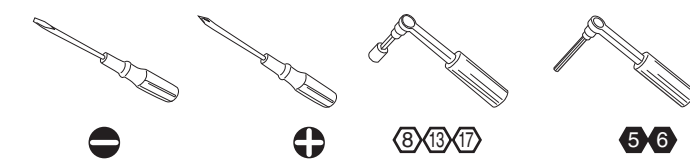

1 Safety Notices

Be sure to read these Instructions and other documents accompanying the product thoroughly before mounting, using, servicing, or inspecting the product. In these Instructions, safety notices are divided into "Warning" and "Caution" according to the hazard level:

⚠️Warning : A warning notice with this symbol indicates that neglecting the suggested procedure or practice could result in lethal or serious personal injury.

⚠️Caution : A caution notice with this symbol indicates that neglecting the suggested procedure or practice could result in moderate or slight personal injury and/or property damage.

Note that failing to observe **⚠️Caution** notices could result in serious results in some cases. Because safety notices contain important information, be sure to read and observe them.

■Mounting Precautions

(For detailed mounting dimensions, refer to the main catalogue.)

⚠️ Caution

- Electrical work should only be undertaken by suitably qualified persons.
- Do not place the product in an area that is subject to high temperature, high humidity, excessive dusty air, corrosive gas, strong vibration and shock, or other unusual conditions. Mounting in such areas could cause a fire or malfunction.
- Be careful to prevent foreign objects (debris, concrete powder, iron powder, etc.) and rainwater from entering product. These materials inside the product could cause a fire or malfunction.
- Prior to commencing any work on the product, open an upstream circuit breaker or isolator to ensure that no voltage is applied to the product. Otherwise, electrical shock may result.
- Before installing the product, make sure that the voltage rating indicated on the nameplate of the product is applicable to the circuit voltage, otherwise, non-tripping or malfunction may result.
- When connecting cable or busbar to the product, tighten terminal screws to the torque specified in this manual. Otherwise, a fire could result.
- Even when tightening the terminal screws and after conductor connection, do not apply excessive force to the terminals. Otherwise, a fire may result.
- For front-connected circuit breakers having interpole barriers between bare conductors on the line side, insulate the conductors using insulating tubes or tape to below the interpole barriers. Be sure to use supplied interpole barriers. Insufficient insulation may result in short-circuit.
- Do not block the arc gas vents of the product to ensure adequate arc space. Blocking these vents could result in failure of circuit interruption.
- When using a 3-pole breaker in a single-phase 2-wire circuit, connect the power source to the right and left poles. Do not connect it to the central pole. Otherwise, the earth leakage tripping or earth leakage alarm function will be inoperative.

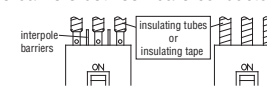

3 本体取付要領 表面形・裏面形 Breaker Mounting Procedure for FC / RC

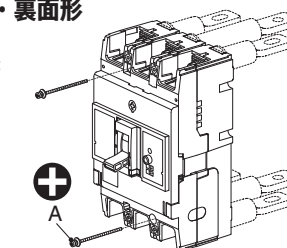

M4X55 mm
1.3~1.7N・m

4 導体接続要領 表面形 Conductor Connection Procedure for FC

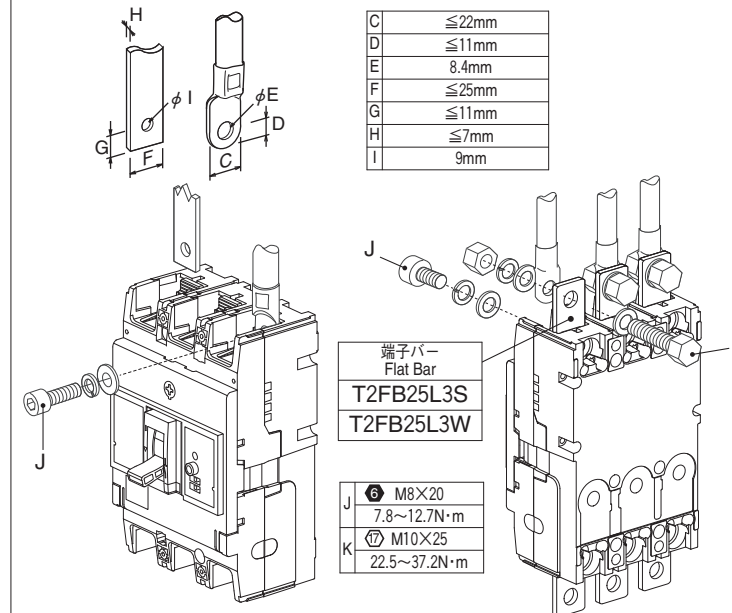

- ・電源側の裸導体間は、ブレーカ端面まで全て絶縁して下さい。
- ・Insulate all bare conductors of the line side until the breaker end.

5 本体取付要領 埋込形
Breaker Mounting Procedure for F.P (Where Applicable)

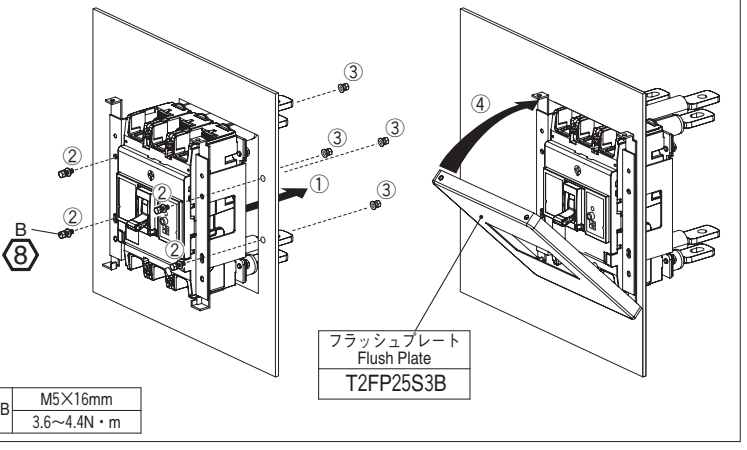

6 導体接続要領 裏面形・埋込形
Conductor Connection Procedure for RC / F.P (Where Applicable)

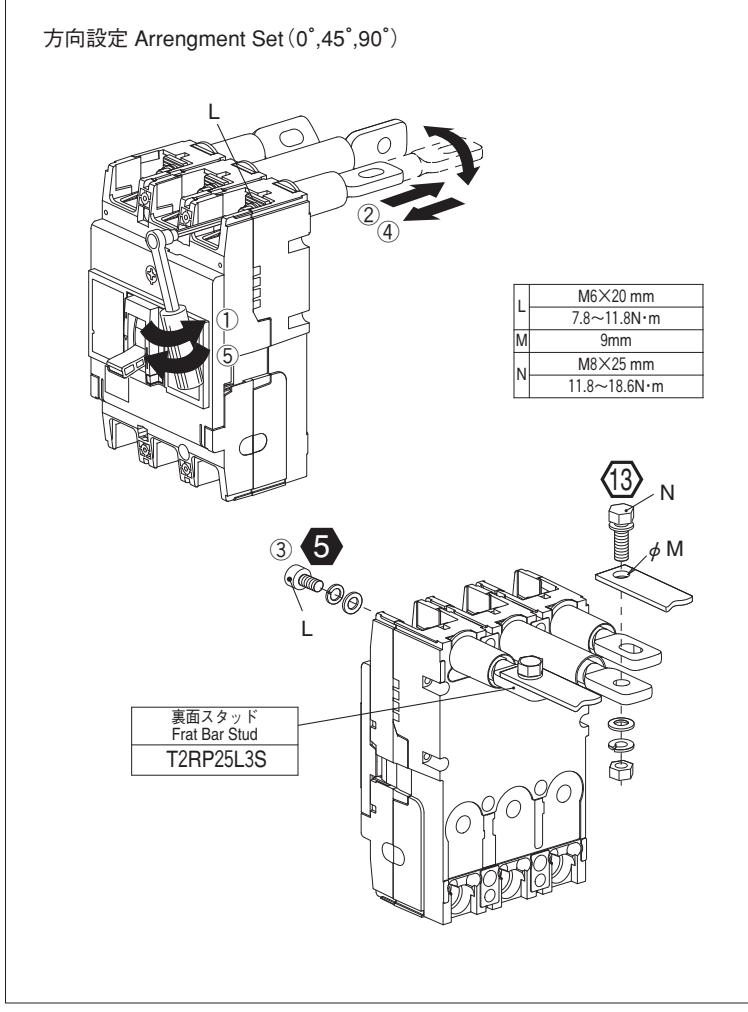

7 電圧引外し装置付(オプション)の場合(漏電警報付ブレーカのみ)
Specification of Shunt Trip Type (Optional) (For MCCB with Earth Leakage Alarm Function)

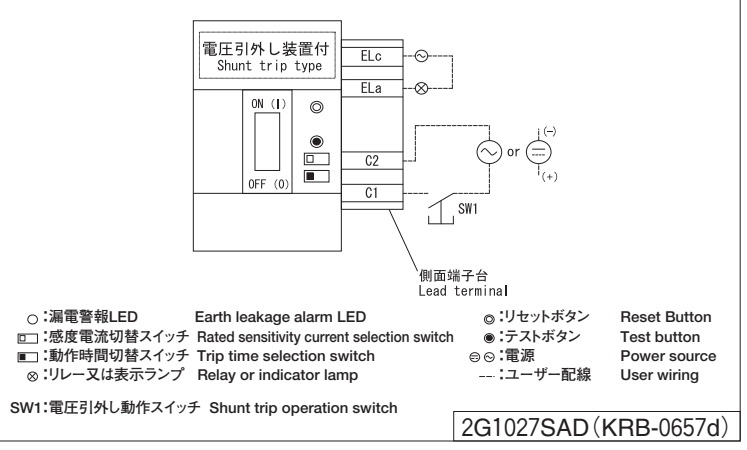

8 操作と動作 Operating Instructions
(漏電遮断器の場合) (For ELCB)

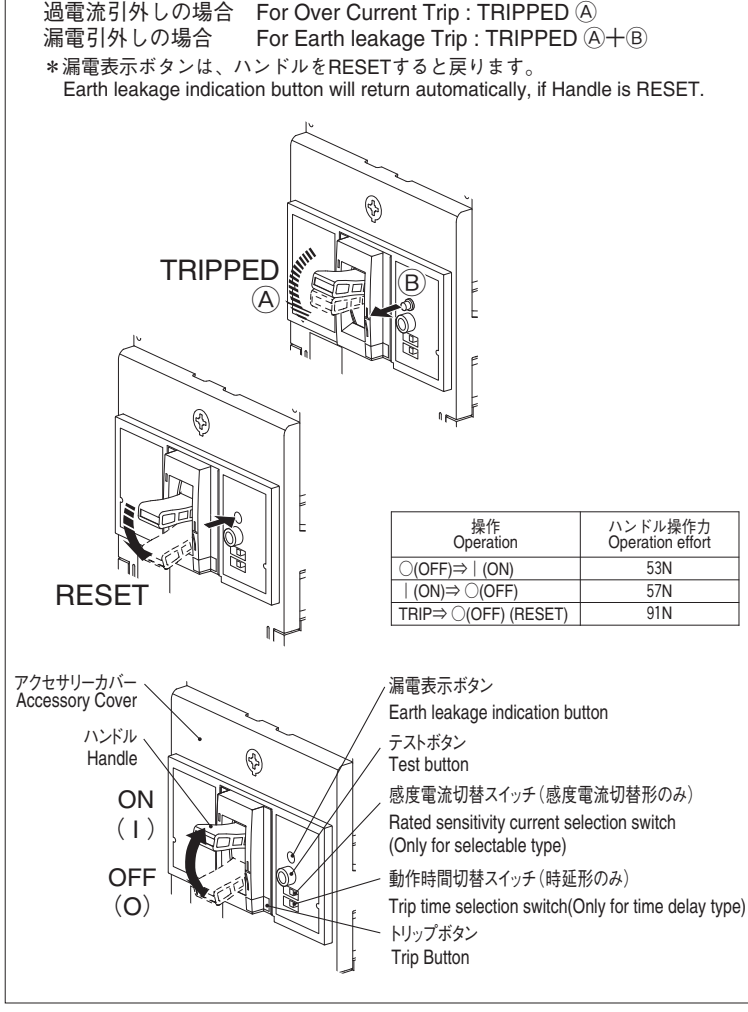

(漏電警報付ブレーカの場合) (For MCCB with Earth Leakage Alarm Function)

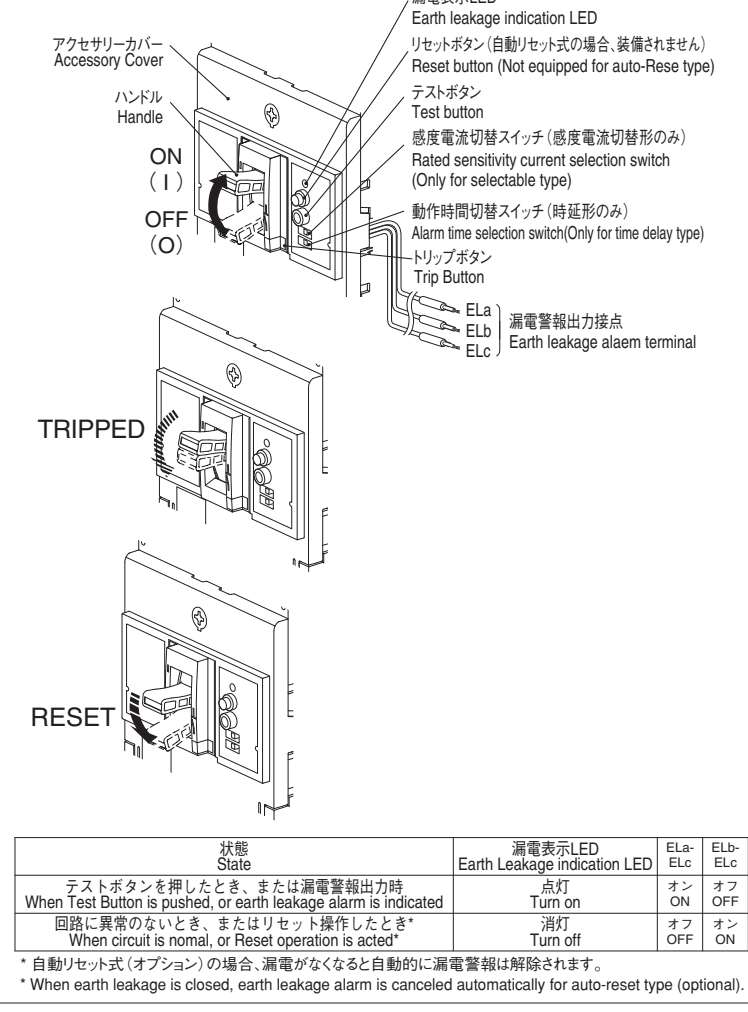

9 内部付属品の着脱 Fitting Internal Accessories

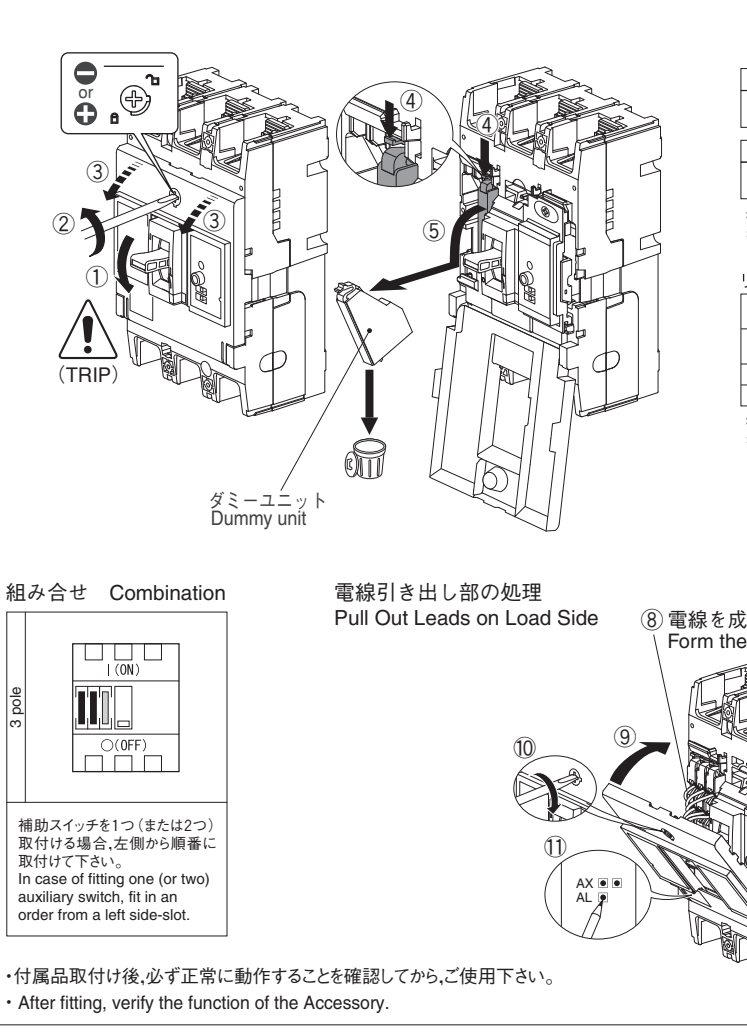

10 端子バリア取付要領 Interpole Barrier Mounting Procedure

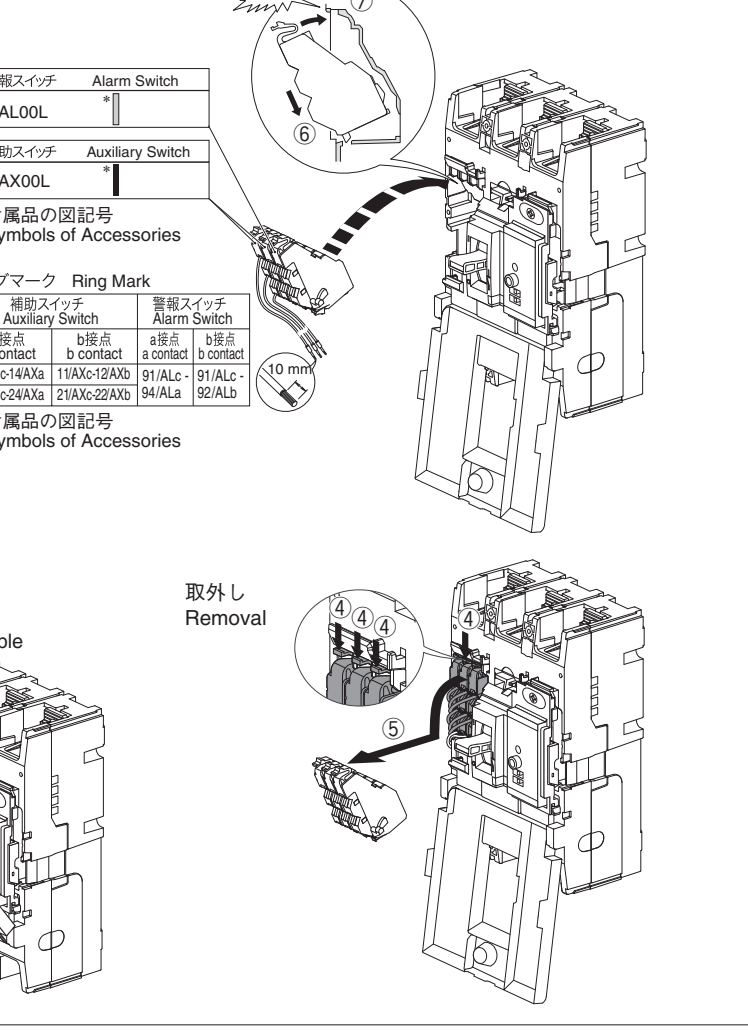

11 端子カバー取付要領 Terminal Cover Mounting Procedure

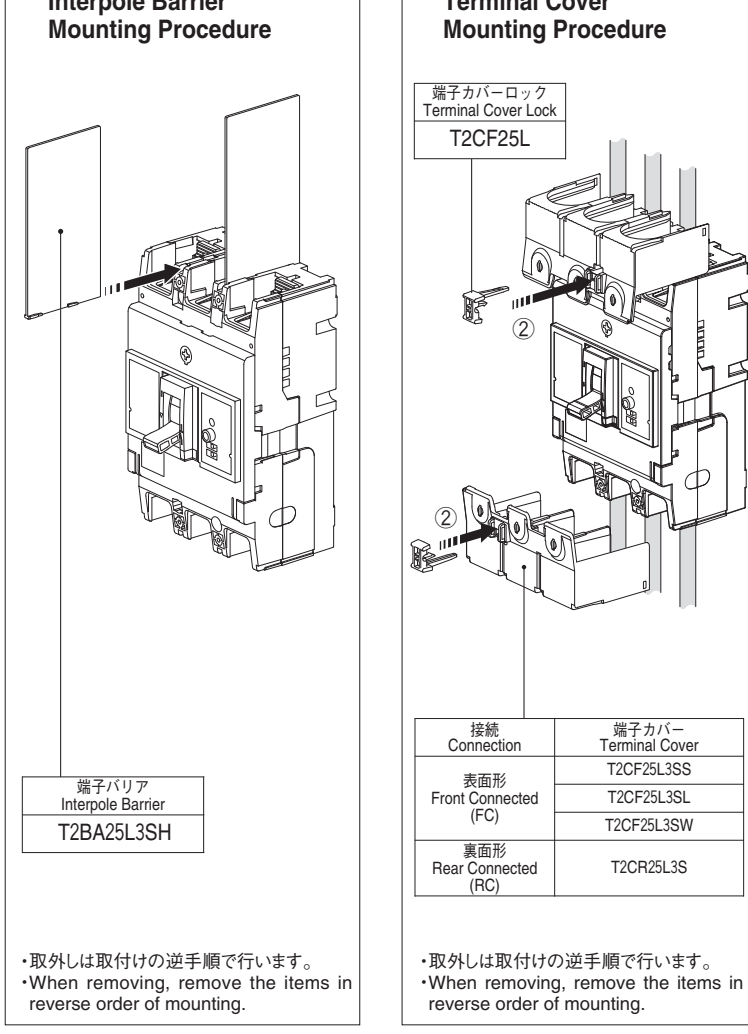

12 ハンドルホルダ取付要領 Handle Holder Mounting Procedure

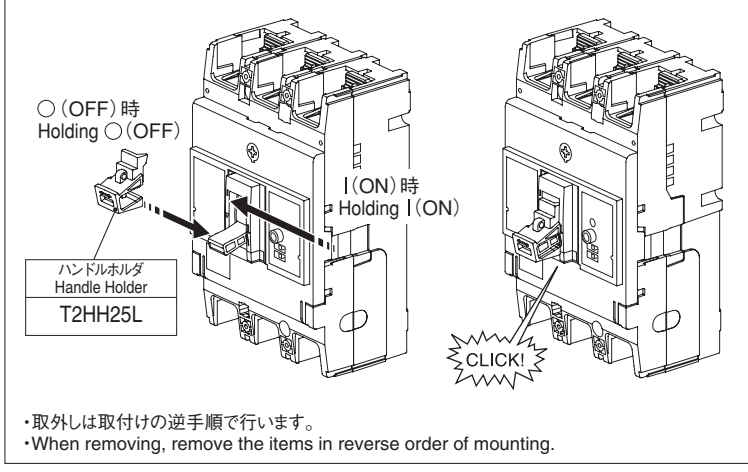

13 ハンドルロック取付要領 Handle Lock Mounting Procedure

